

**MANUAL DE INSTRUCCIONES**  
**INSTRUCTIONS MANUAL**  
**PARTS CATALOG**

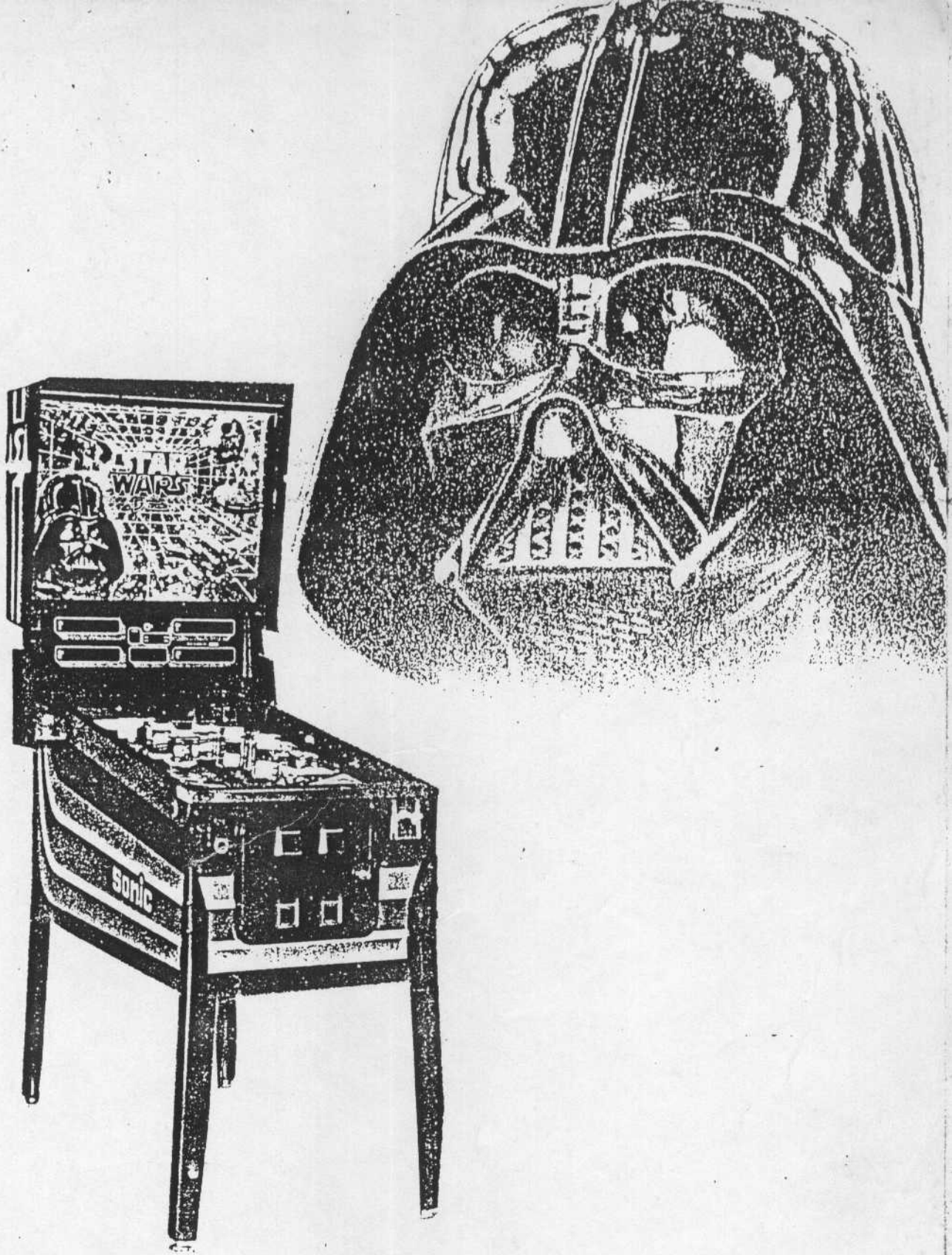

**Sonic**

**STAR WARS**



**STAR WARS**

**This Parts Catalog includes only  
SEGASA d.b.a. SONIC parts in current production.**

**Este catálogo de piezas incluye únicamente piezas de  
SEGASA d.b.a. SONIC que están siendo utilizadas  
en nuestra producción.**

**\* \* \***

**Each game produced will have a supplement page to add  
to this Parts Catalog, please check those pages  
before ordering.**

**Cada máquina que se produzca tendrá un suplemento  
adicional a este catálogo de piezas, compruébelos antes de  
hacer su pedido de repuestos.**

To all Operators:

Every "SONIC" game is a good investment. To make that investment even better, to earn even more money, "SONIC" games must be maintained like new.

**IMPORTANT:**

Playfield must always be kept clean and burned light bulbs replaced immediatly.

**A todos los explotadores:**

Cada máquina SONIC es una buena inversión. Para que esa inversión sea aún mejor y ganar aún más dinero, las máquinas SONIC deben mantenerse siempre como nuevas.

**IMPORTANTE:**

Mantener el tablero siempre limpio y remplazar inmediatamente todas las lamparitas fundidas.

**INSTRUCTIONS WHEN ORDERING PARTS**

**Instrucciones para sus pedidos de piezas**

Refer to the parts catalog and order all parts by number and description, specifying quantity and name of game for which parts are ordered.

Al hacer su pedido de piezas consulte el catálogo y haga su pedido indicando el número de referencia y descripción de la pieza y la máquina para la cual pide el repuesto.

Returned merchandise will not be accepted unless previously authorized.

Las devoluciones de piezas no serán aceptadas sin previa autorización.

REGULACION DEL JUEGO

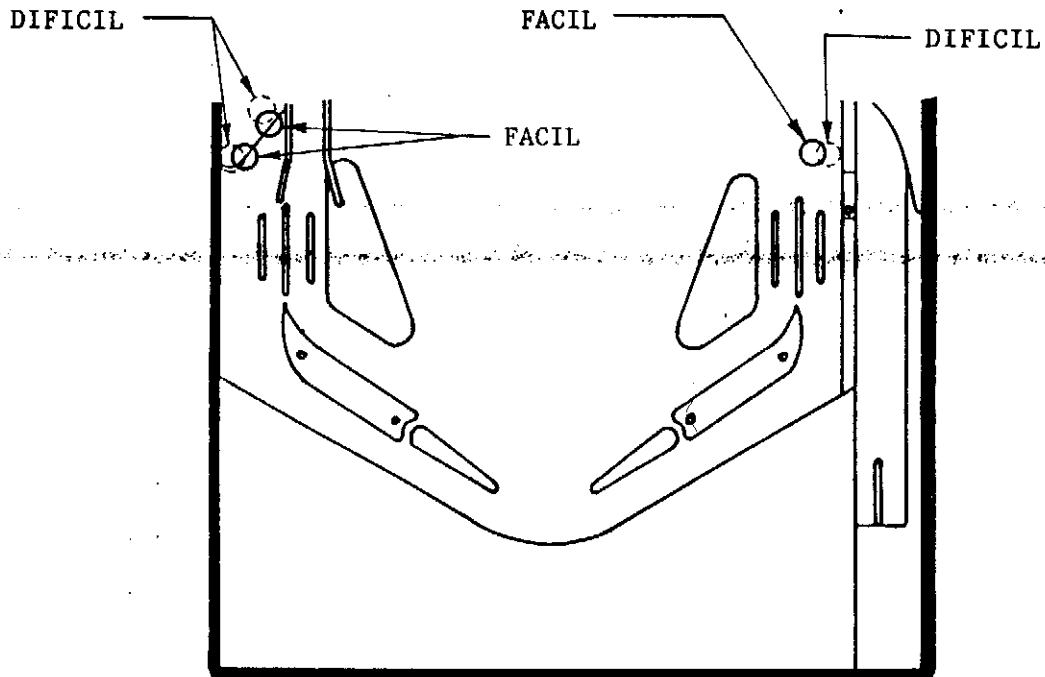

OPERACIONES PARA FACILITAR O DIFICULTAR LA OBTENCION DE PARTIDAS

- A/ Inclinar la máquina sacando los niveladores traseros fijándolos a la altura deseada mediante las tuercas correspondientes.
- B/ Variar los pirulos para ensanchar el paso de la bola y permitir que se pierda con mayor facilidad.
- C/ Variar el número de puntos para obtener partida gratis, regulando en la placa C.P.U. los switches correspondientes.

En el caso de que la máquina haya sido instalada en un local donde el voltaje sea inferior al 5% del establecido para la alimentación (125/220 v.) puede aumentarse la fuerza de Flippers, Bumpers, así como de los impulsores, variando la toma de corriente en el Transformador que alimenta a las Bobinas, de 44v. a 48v.

\*\*\*\*\*

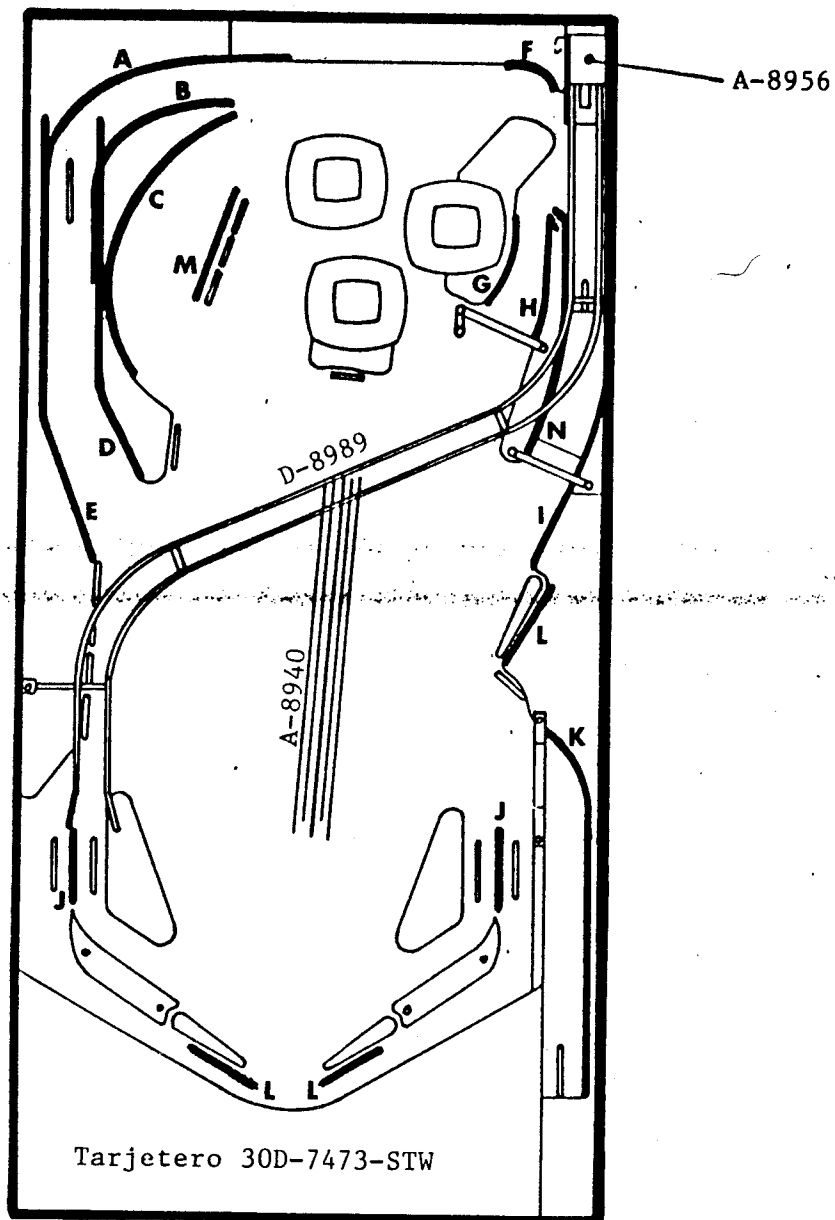

BARANDILLAS Y CERCOS GUIA DE BOLAS

A.....	Cerco guía de bolas.....	A-8984
B.....	Cerco guía de bolas.....	A-8983
C.....	Cerco guía de bolas.....	A-8982
D.....	Cerco guía de bolas.....	A-8986
E.....	Cerco guía de bolas.....	A-8985
F.....	Barandilla.....	1A-7644
G.....	Barandilla.....	1A-7643
H.....	Cerco guía de bolas.....	A-8981
I.....	Cerco guía de bolas.....	A-8980
J.....	Barandilla.....	1A-7955-5
K.....	Cerco guía de bolas.....	A-8987
L.....	Barandilla anti-rebote.....	1A-6468-3
M.....	Barandilla .....	1A-7955-9
N.....	Cerco guía de bolas.....	A-8949

\*\*\*\*\*

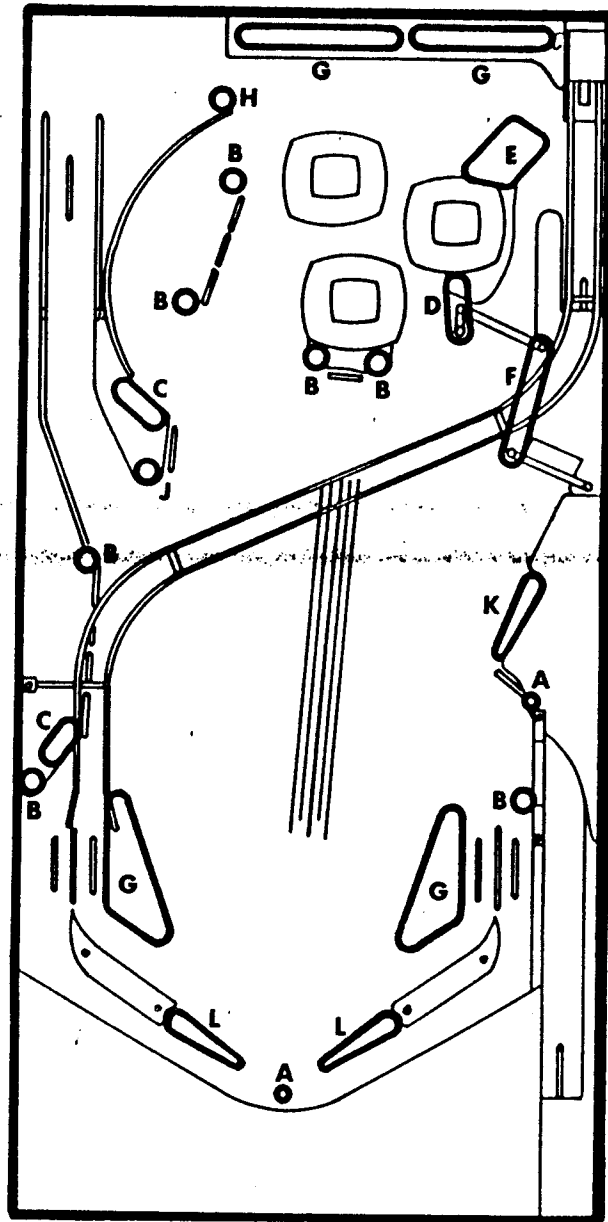

SITUACION DE GOMAS

A)	Aro de goma nº 0 .....	23A-6335-7
B)	nº 1 .....	23A-9921-7
C)	nº 2 .....	23A-9922-7
D)	nº 3 .....	23A-9923-7
E)	nº 5 .....	23A-9925-7
F)	nº 6 .....	23A-9926-7
G)	nº 7 .....	23A-9927-7
H)	nº 1 (bis) fina...	23A-9946-7
J)	Pirulo metálico...	23A-9919
K)	Cónica .....	23A-6505-7C
L)	Rectangular .....	23A-6505-7

\*\*\*\*\*

PLASTICOS DECORADOS

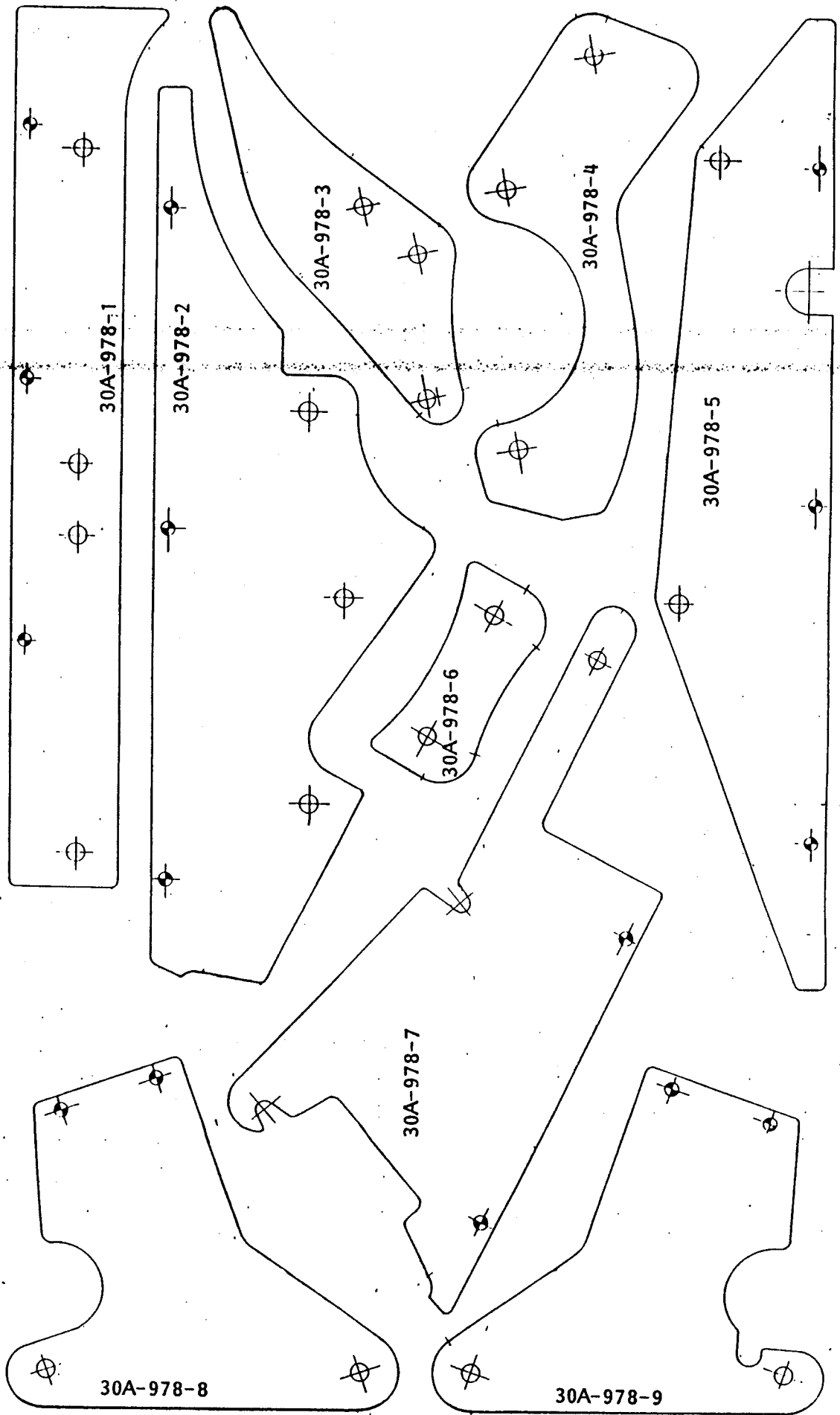



MODULO RESISTENCIAS A FLIPPER

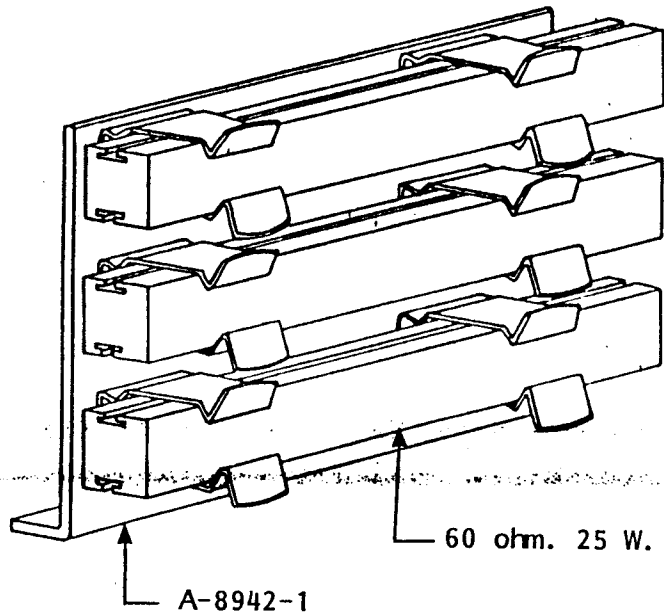

MODULO TRIACS

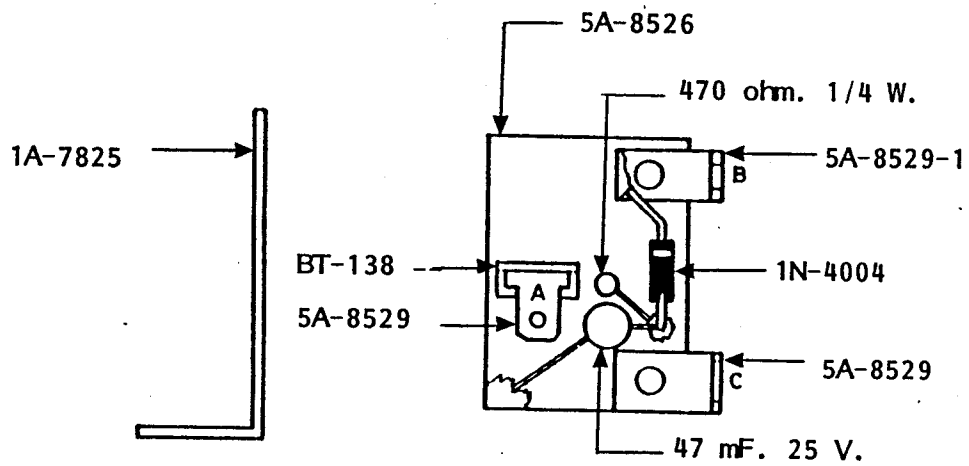
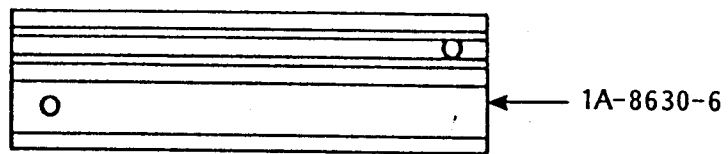
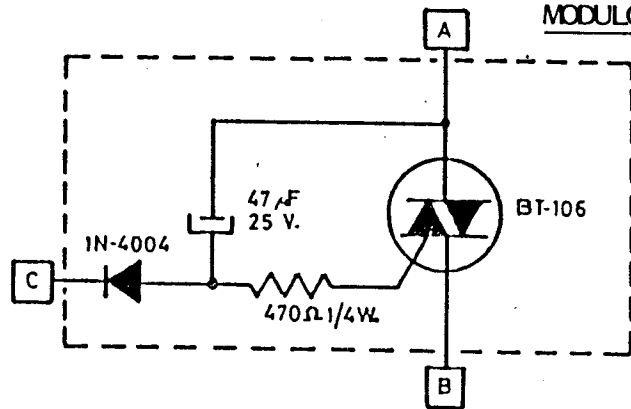

DIANA GIRATORIA B-7875-1

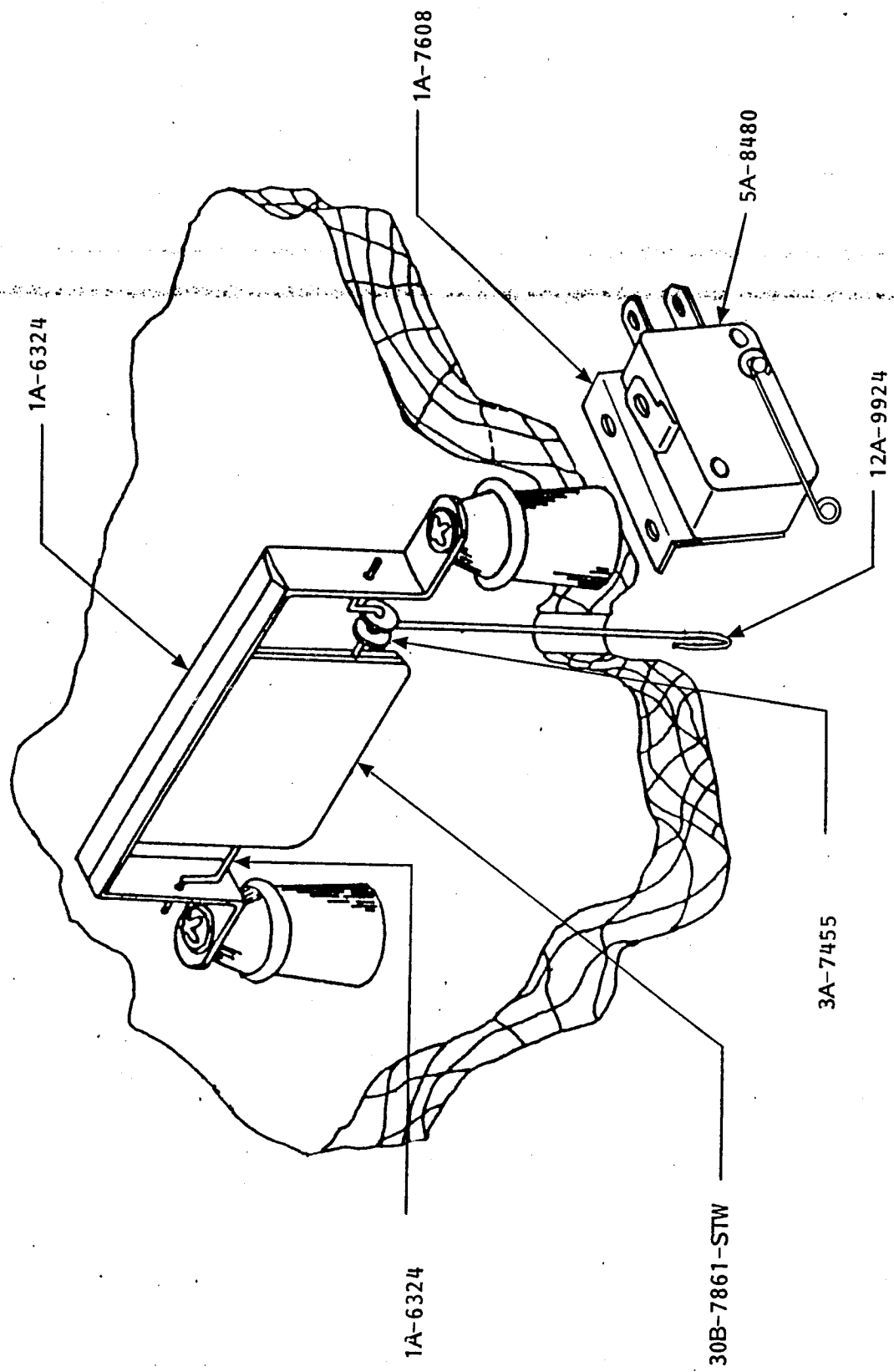

EN TABLERO

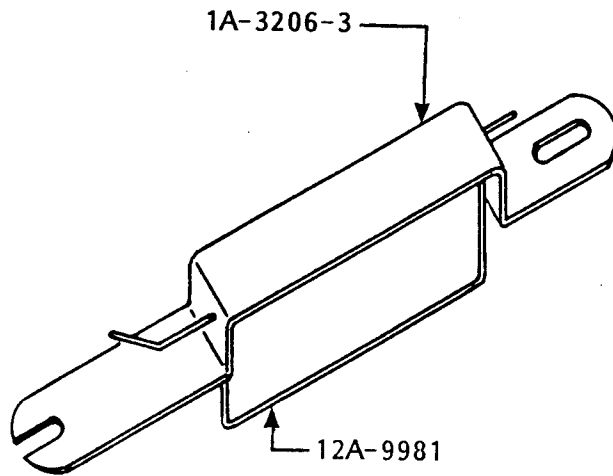
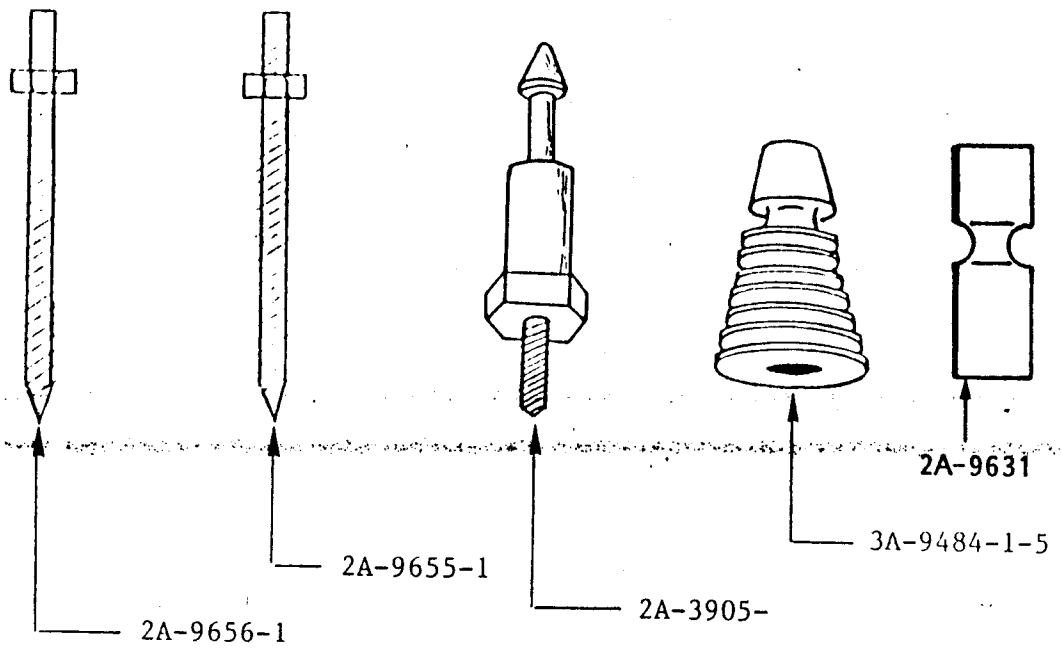

FLECHA TARJETERO

SUJECION TABLERO

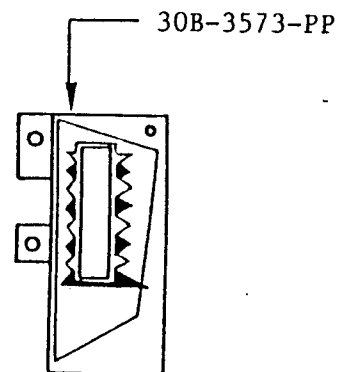
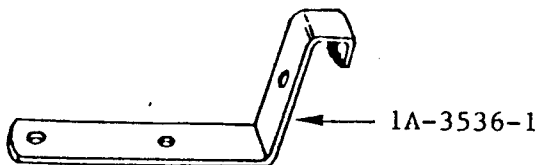

CYCLOTRON

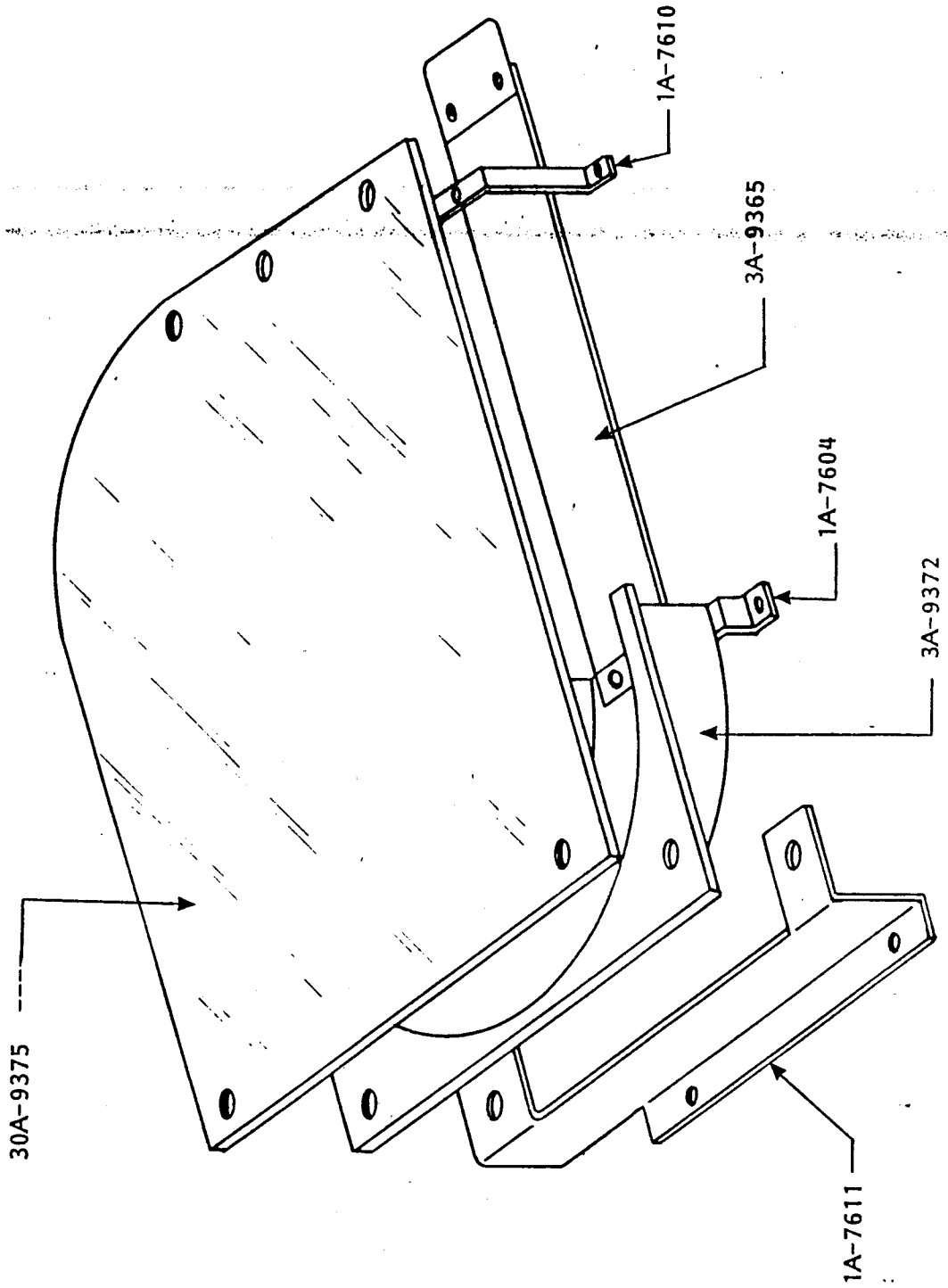

BLOQUE 1 " STAR WARS "

1	2	3	4	5	6	7	8
ON							
OFF							
	ON	ON					
	ON	OFF					
	OFF	ON					
	OFF	OFF					
			ON	ON			
			ON	OFF			
			OFF	ON			
			OFF	OFF			
					ON		
					OFF		

FUNCIONES	
	Memoriza RAM (AI conectar la máquina)
	Resetea RAM (AI conectar la máquina)
	Especial por 1 ataque
	Especial por 2 ataques
	Especial por 3 ataques
	Especial por 4 ataques
	Bola extra por 1 STAR
	Bola extra por 2 STAR
	Bola extra por 3 STAR
	Bola extra por 4 STAR
	No TEST de visualización
	Si TEST de visualización

BLOQUE 2 " STAR WARS "

1	2	3	4	5	6	7	8
	ON						
	OFF						
			ON	ON			
			ON	OFF			
			OFF	ON			
			OFF	OFF			
					ON		
					OFF		
						ON	ON
						ON	OFF
						OFF	ON
						OFF	OFF
	ON						
	OFF						

FUNCIONES	
No lotería	
Si lotería	
Mon. 25 Ptas. 1 moneda x 1 partida/ Mon. 100 Ptas. 1 moneda x 5 partidas	
" " " " / Mon. 100 Ptas. 1 moneda x 6 partidas	
" " 1 moneda x 2 partidas/ " 1 moneda x 8 partidas	
" " 2 monedas x 1 partida/ " 1 moneda x 3 partidas	
3 bolas x partida	
5 bolas x partida	
1ª partida - 1.700.000 p./ 2ª partida - 2.500.000 p./ H.S. - 3.600.000 p.	
" - 2.000.000 p./ " - 2.800.000 p./ " - 3.900.000 p.	
" - 2.300.000 p./ " - 3.100.000 p./ " - 4.200.000 p.	
" - 2.600.000 p./ " - 3.400.000 p./ " - 4.500.000 p.	
No música de reclamo.	
Si música de reclamo.	

TEST DE VISUALIZACION

Con el SWITCH correspondiente al TEST de visualización en OFF, no habiendo ningún jugador en juego, se entra en este TEST, - mostrando los Displays:

Caso 1                    Display jugador 1: Cantidad de monedas introducidas por el monedero 1.  
                              Display jugador 2: Nada.  
                              Display jugador 3: Cantidad de monedas introducidas por el monedero-2.  
                              Display jugador 4: Cantidad partidas jugadas.

Pulsando el botón de START los Displays mostrarán:

Caso 2                    Display jugador 1: Cantidad de partidas gratis obtenidas.  
                              Display jugador 2: Cantidad de bolas extras - conseguidas.  
                              Display jugador 3: Nada.  
                              Display jugador 4: Nada.

Si el SWITCH del TEST de visualización está en ON , este TEST finaliza.

Si el SWITCH del TEST de visualización sigue estando en OFF, - pulsando el botón de START volvemos al caso 1.

\*\*\*\*\*

" STAR WARS "

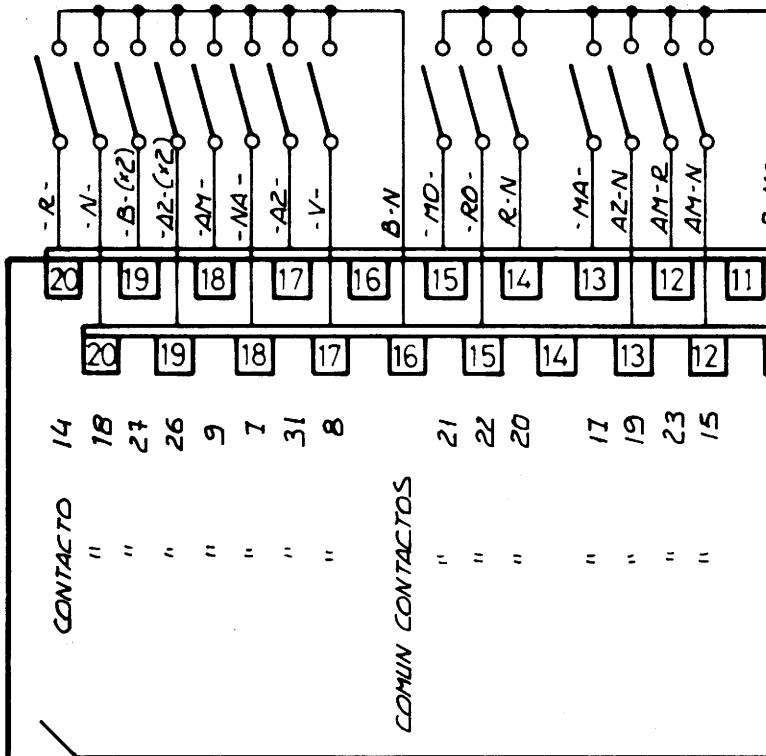
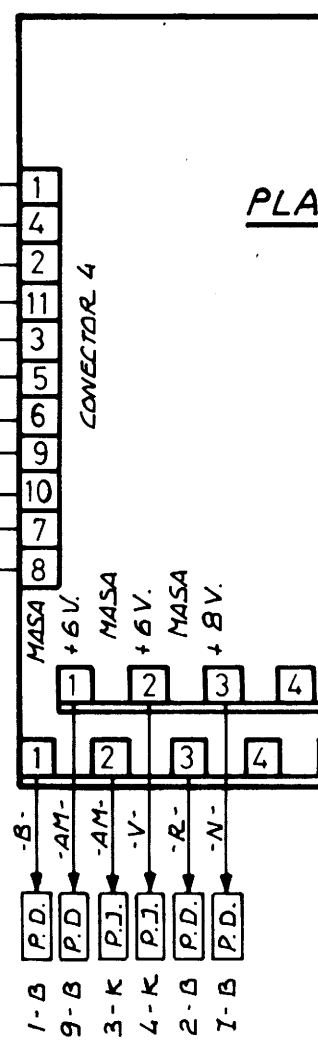
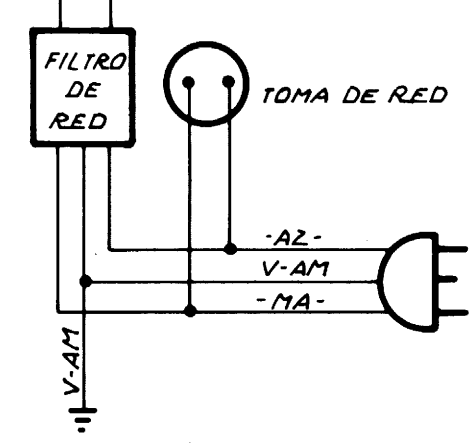
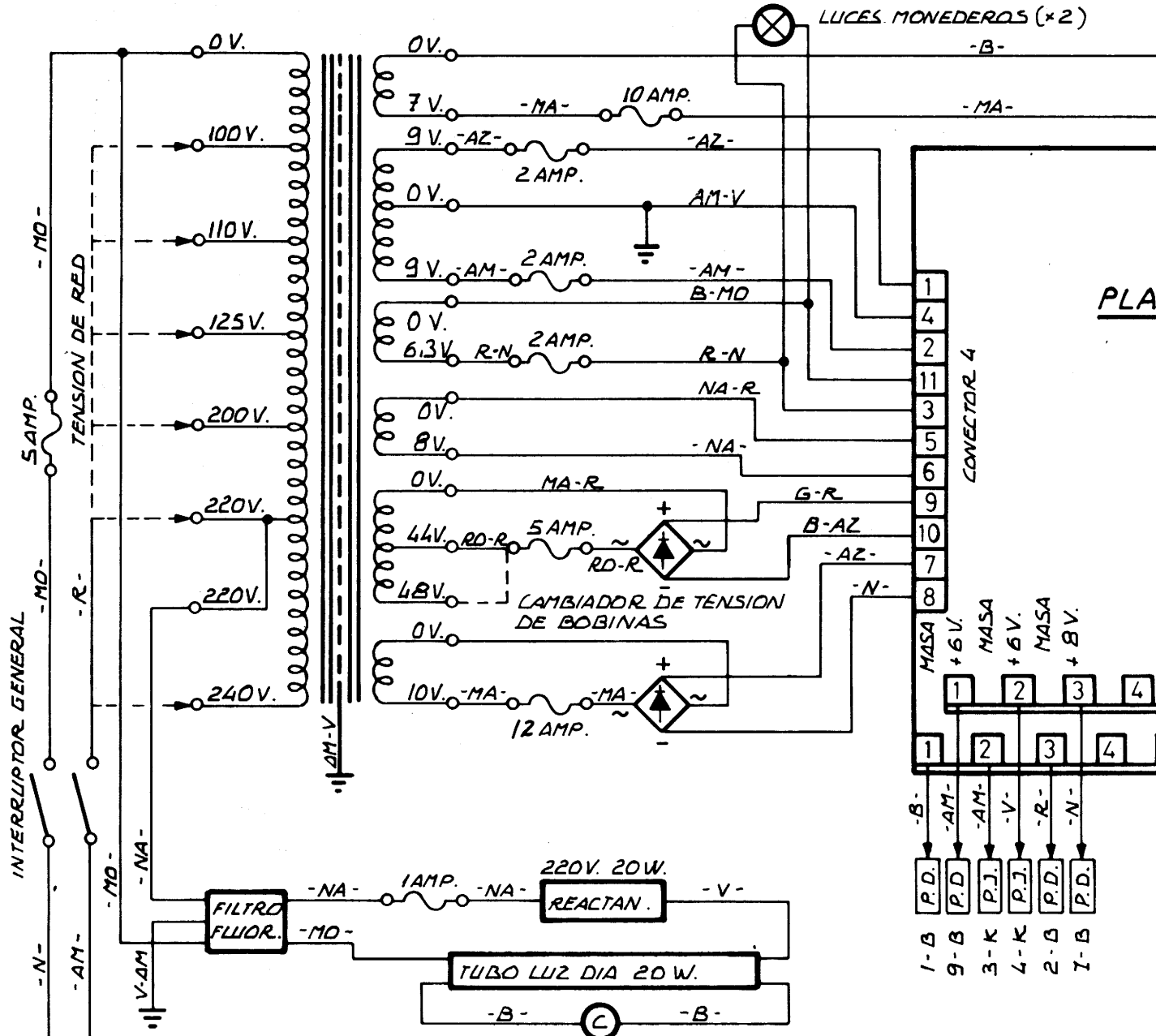

**sonic**

CON  
CON



# PLACA FUENTE ALIMENTACION

P.F.

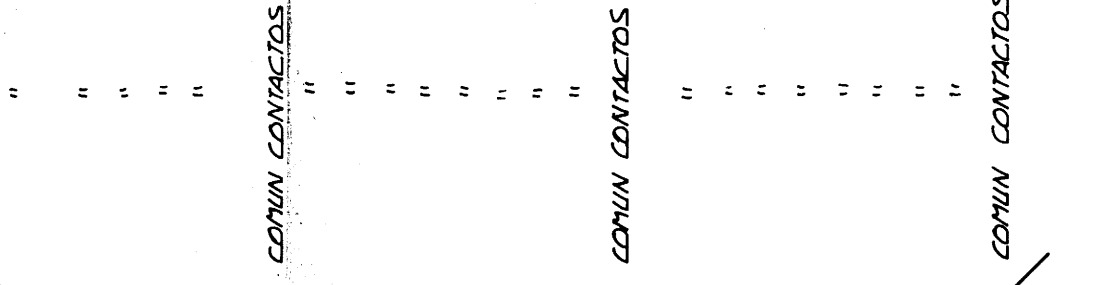
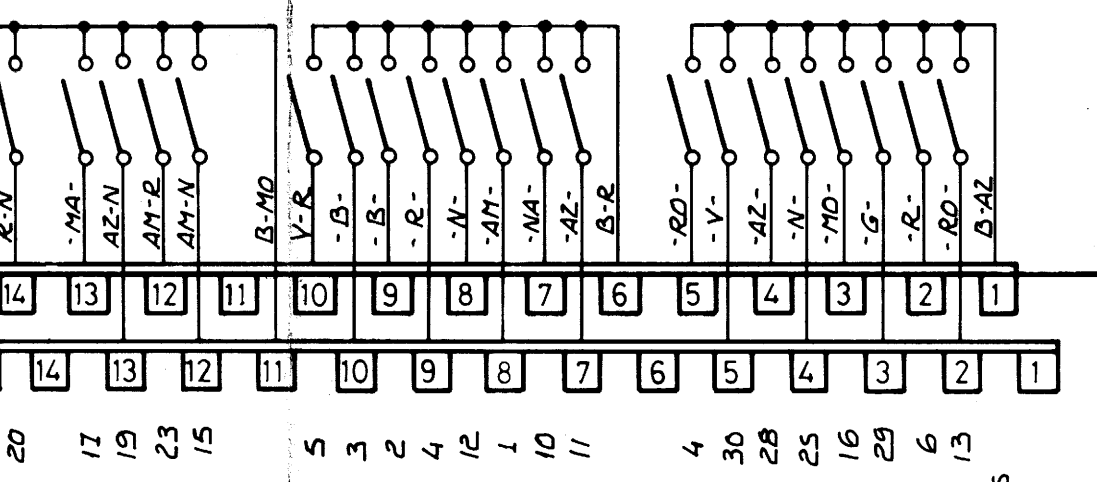
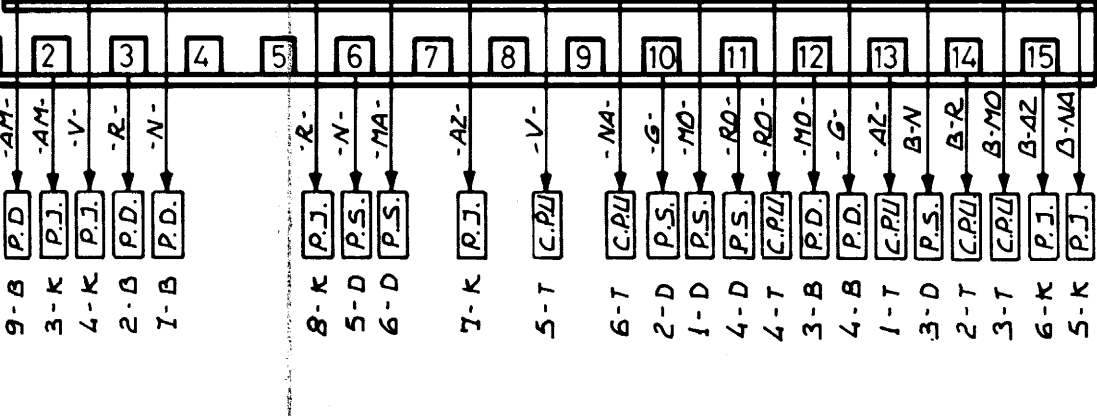
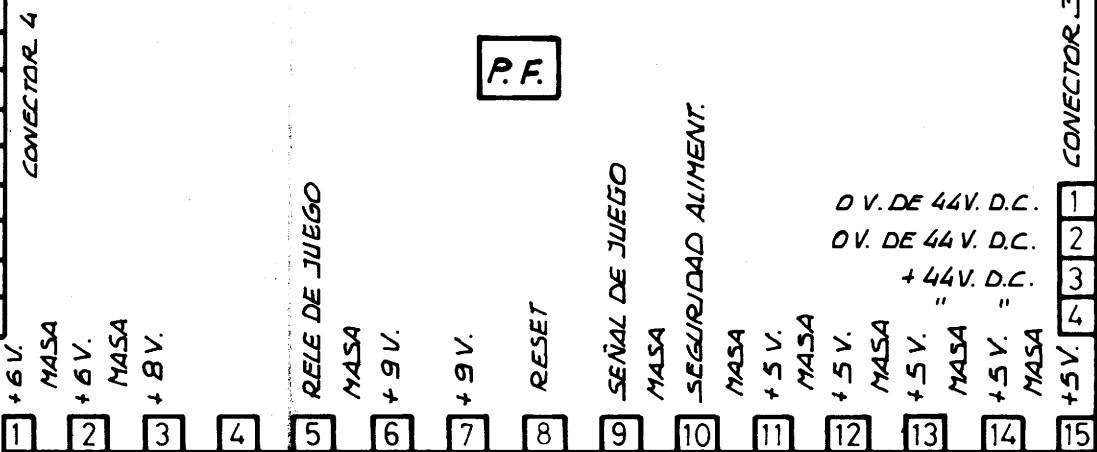

CONECTOR "J"  
CONECTOR "H"

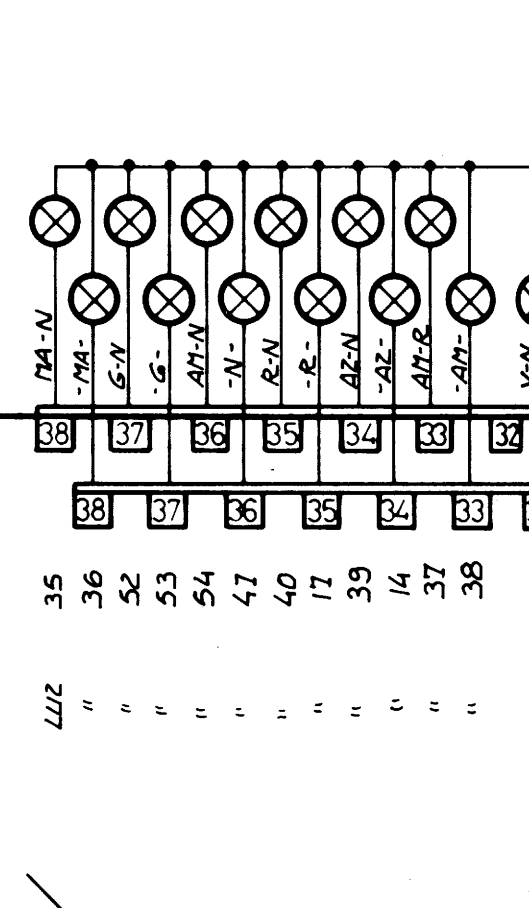
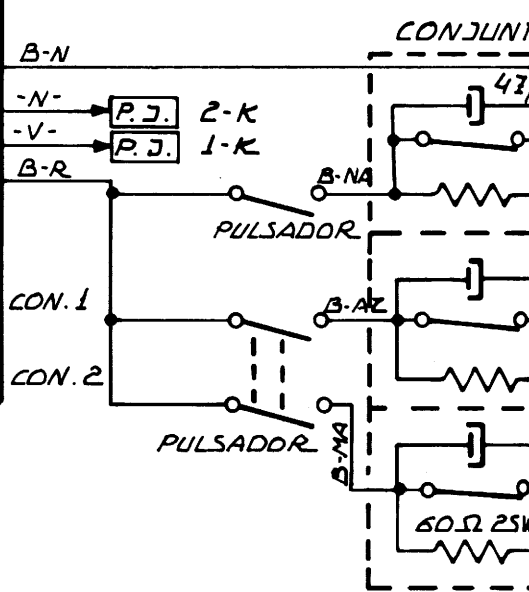
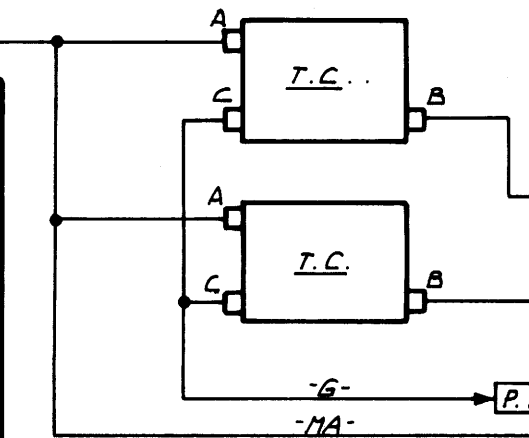

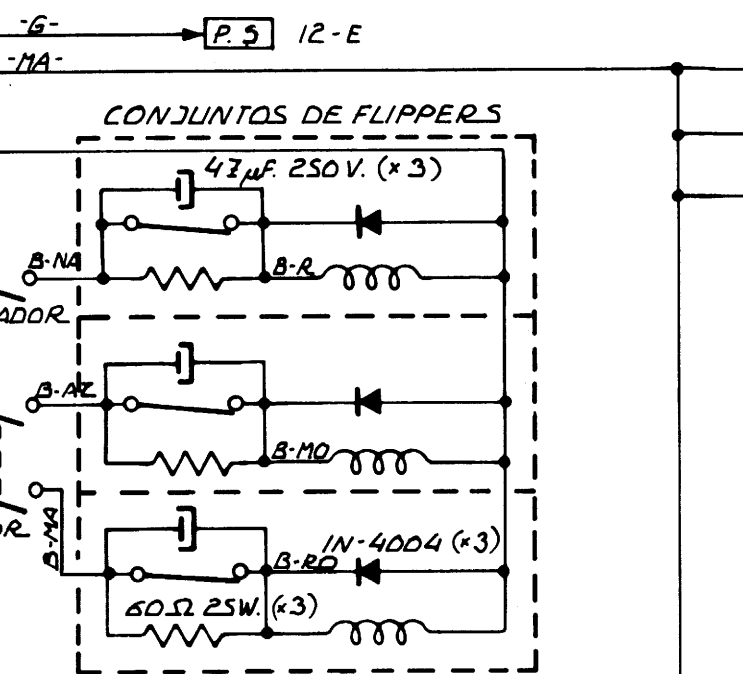
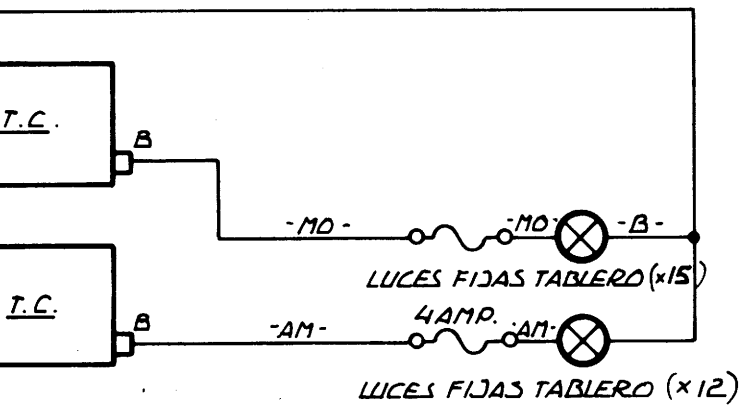

LUCES CICLOTRON (x3)

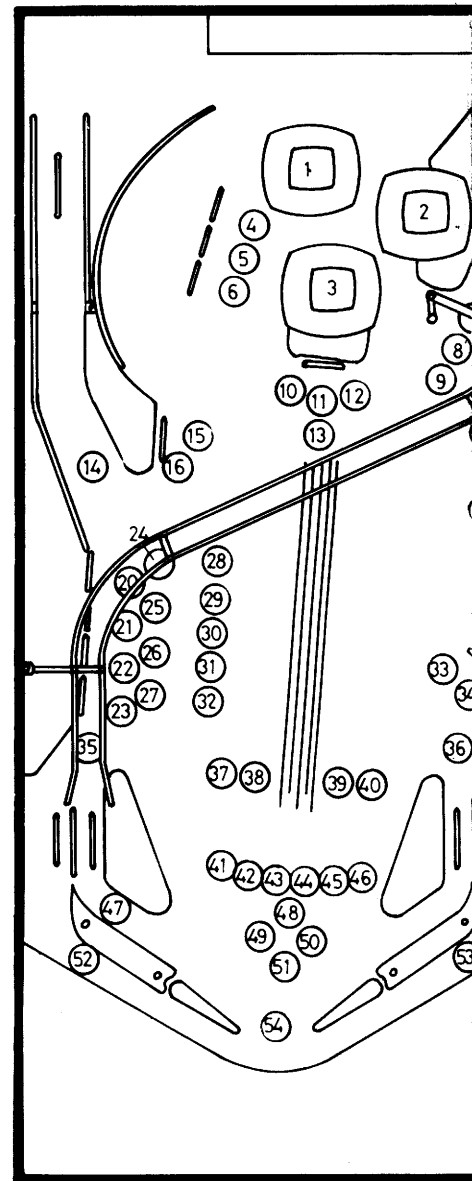
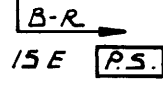

SITUACION DE LUCES

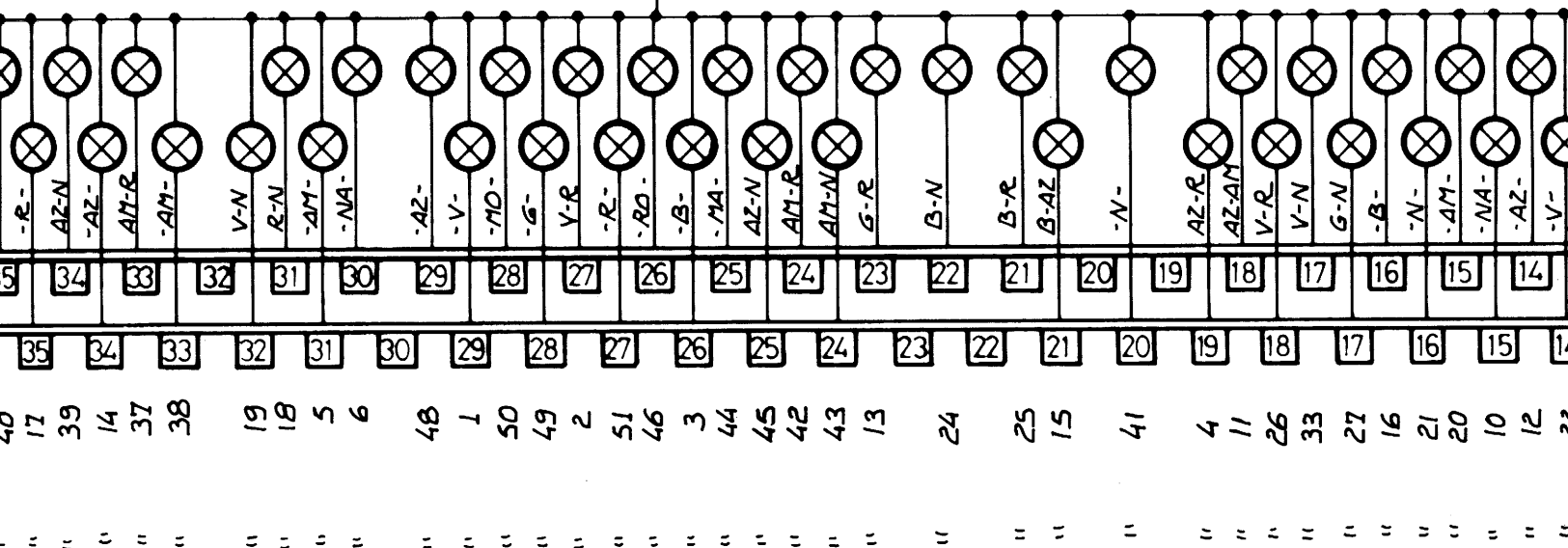

PLACA DE JUEGO.

P. J.

CONECTOR "G"  
CONECTOR "F"

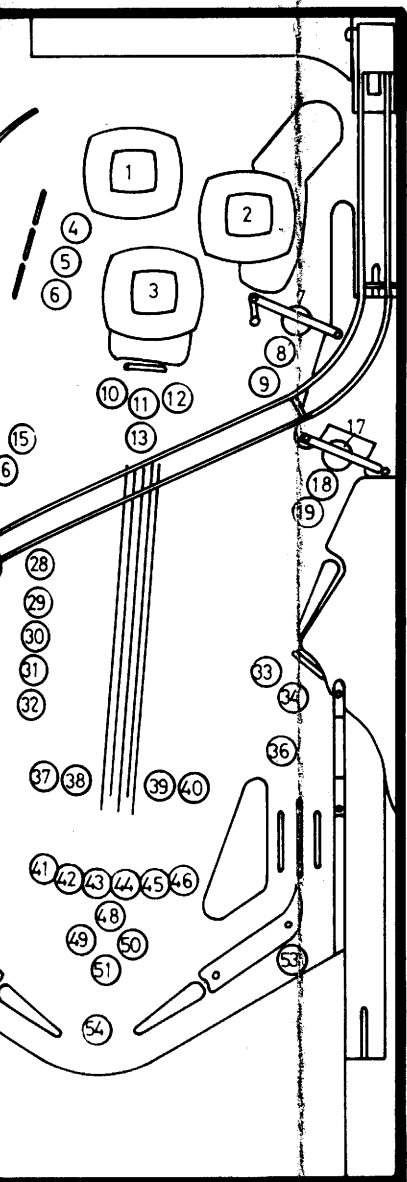

SITUACION DE LUCES

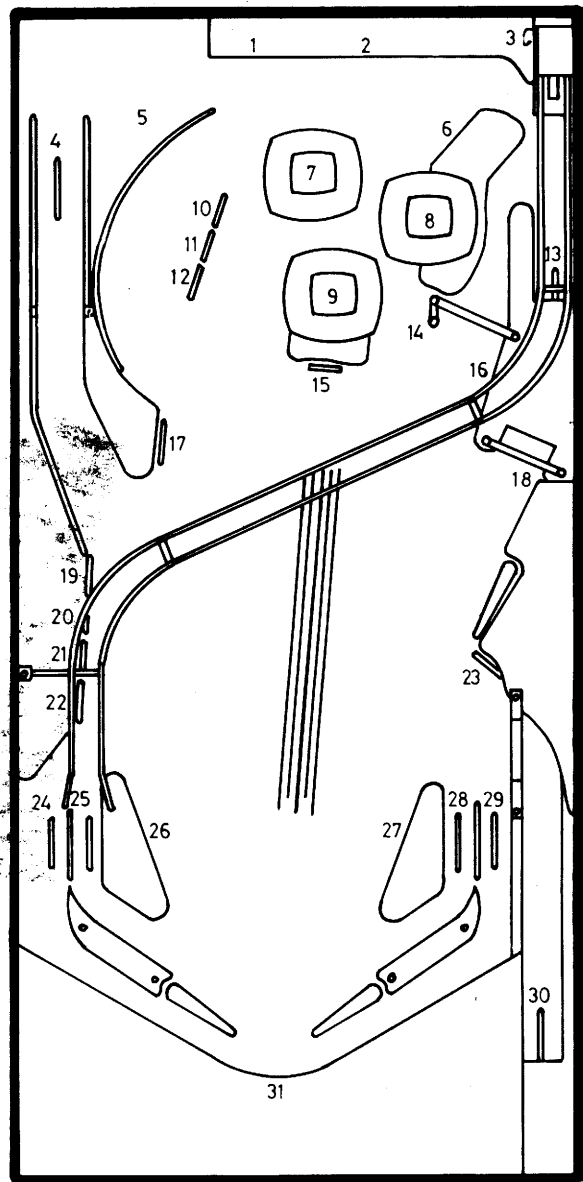

SITUACION DE CONTACTOS

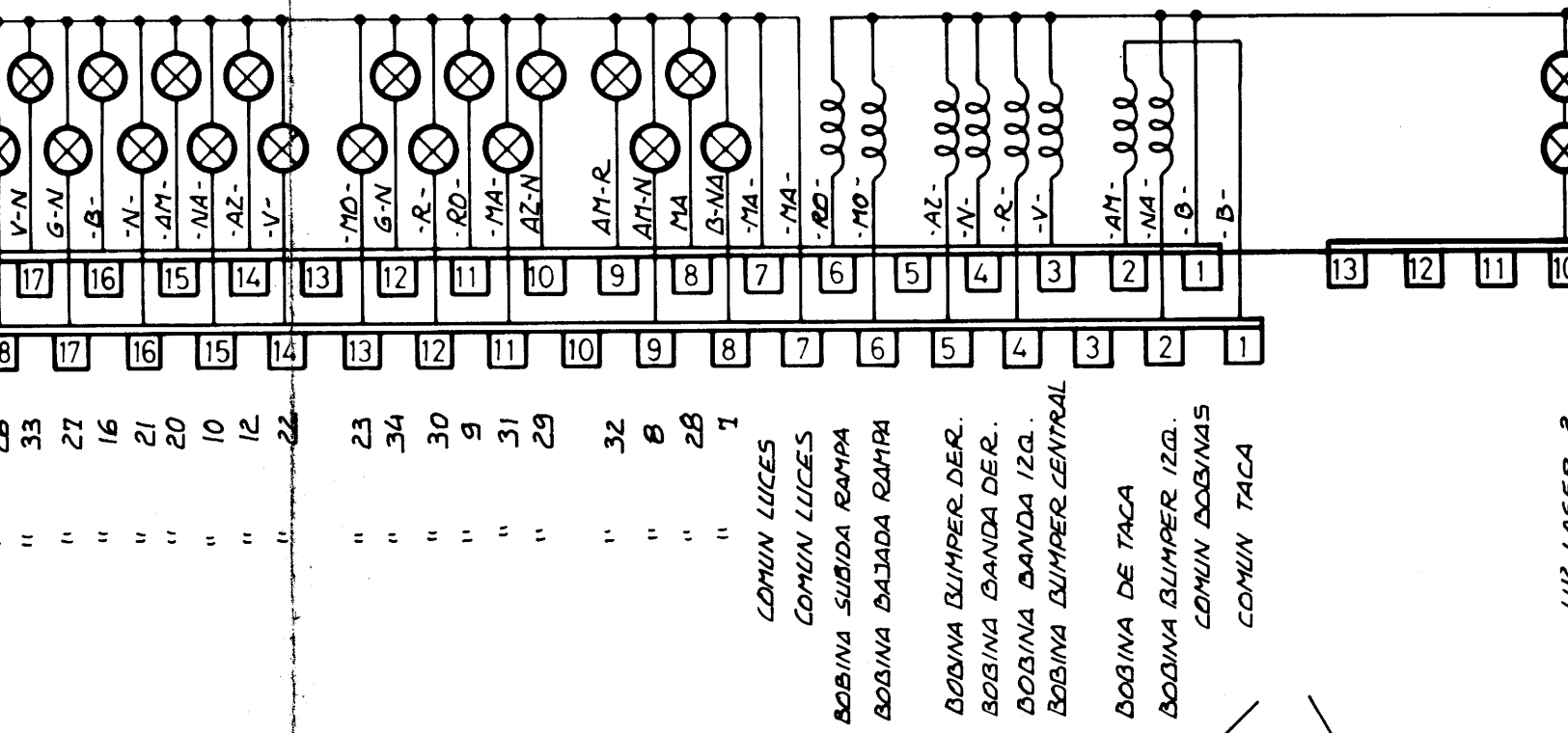

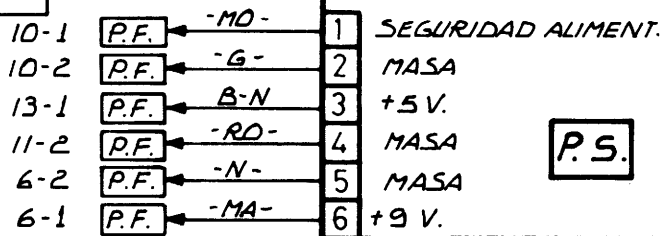
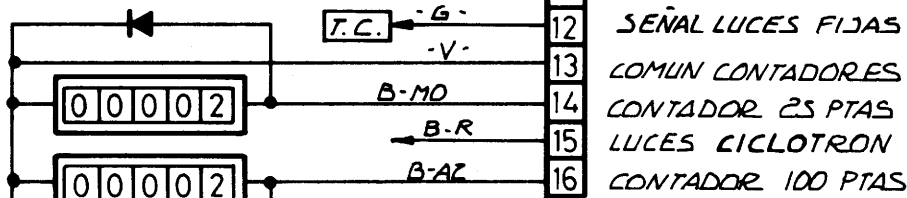
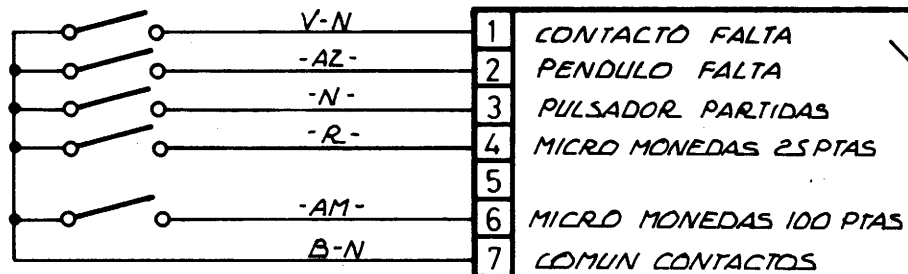

P.S.

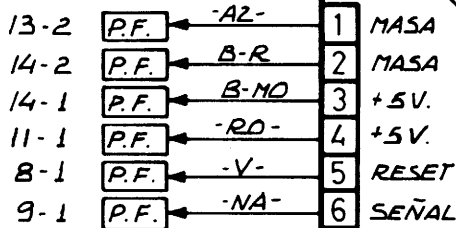

PLACA C.P.U.

C.P.U.

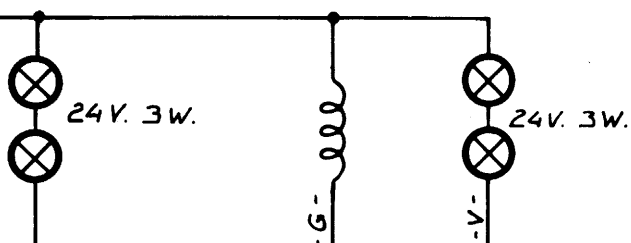

LUZ LASER 2

BOBINA SALIDA DE BOLLAS

LUZ LASER 1

CONECTOR "D"

CONECTOR "R"

CONECTOR "M"

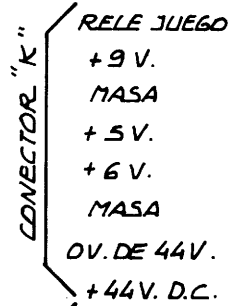

CONECTOR "L"



CONECTOR "E"

CONECTOR "D"

CONECTOR "T"

CON. "N"

P

# STAR WARS

O FALTA  
 FALTA  
 PARTIDAS  
 MEDAS 25 PTAS  
 MEDAS 100 PTAS  
 CONTACTOS  
 ELECTORA.  
 CES FIJAS  
 NTADORES  
 25 PTAS  
 CLOTRON  
 100 PTAS  
 ALIMENT.

CONECTOR "E"

CONECTOR "C"

CONECTOR "D"

CONECTOR "P"

PLACA C.P.U.

C.P.U.

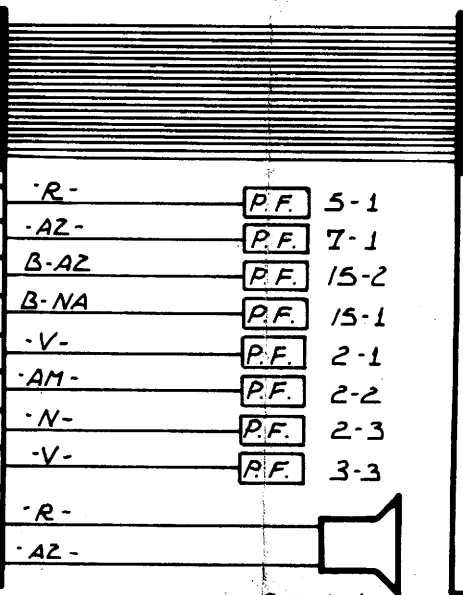
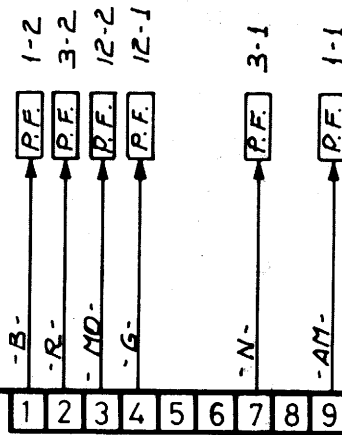

8Ω 6W.

CONECTOR "A"

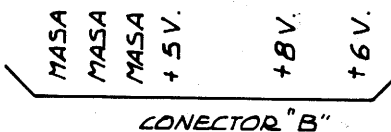

CONECTOR "B"

PLACA DE DISPLAYS.

P.D.



**sonic**

**SEGA, S. A.**  
d.b.a.

**SONIC**

Crta. MADRID-TOLEDO km. 22,900  
Teléfono: 232 66 40  
Apartado de Correos 16.117  
MADRID-ESPAÑA

Cable-SEGASTAR  
Télex: 44070 GAME-E  
PARLA-MADRID  
ESPAÑA